

НАИМЕНОВАНИЕ: Очистительный Фильтр 5000 с регулятором давления и манометром.

КОД ТОВАРА: 10730204

НАЗНАЧЕНИЕ: Фильтрация сжатого воздуха для краскопультов. Очищает воздух от твердых примесей и влаги с целью нанесения высококачественных покрытий.

РЕКОМЕНДОВАННАЯ ОБЛАСТЬ ПРИМЕНЕНИЯ: Автопокрасочные мастерские любого уровня. Подходит как для установки внутри, так и вне окрасочной кабины. Совместим с любыми типами краскопультов.

ОСОБЕННОСТИ: Тройная система очистки воздуха. Большой резервуар для отфильтрованных загрязнений. Полуавтоматический конденсатоотводчик производит очистку резервуара при каждом сбросе давления в пневмосети. Двойной выход позволяет одновременное подключение двух устройств. Фильтр смонтирован в прочном и долговечном корпусе из анодированного алюминия, устойчивом к коррозии и воздействию агрессивных внешних сред.

ВЕС И РАЗМЕРЫ:

- Вес 2295 г
- Длина 119 мм
- Ширина 149 мм
- Высота 384 мм
- Присоединительная резьба к пневмосети трубная цилиндрическая 1/2" BSP GAS
- Подключение шлангов на выходе быстросъемный разъем Us-Mil-Spec C-4109

ТЕХНИЧЕСКИЕ ХАРАКТЕРИСТИКИ:

- Типы фильтрации инерционная, просеивание, трение
- Отсеивание частиц больших, чем 0,040 мм
- Максимальный расход воздуха 2500 литров/мин
- Максимально допустимое давление воздуха 12 бар
- Максимальная рабочая температура 80 °C
- Материалы Алюминий, нержавеющая сталь, сталь с антикоррозийным покрытием, латунь, бронза, медь, никель, NBR, PE, POM, PA6.

ДОСТУПНЫЕ АКСЕССУАРЫ:

- Сменный фильтр из агломерированной бронзы (код товара 53610203)

РАЗРАБОТАЛ: ДИРЕКТОР ПО ИССЛЕДОВАНИЯМ И РАЗВИТИЮ

ОДОБРИЛ: ТЕХНИЧЕСКИЙ ДИРЕКТОР

Инструкции, содержащиеся в этом техническом листе и вытекающие из него советы, являются результатом нашего опыта и исследований, проведенных в лабораторных условиях, и должны приниматься во внимание как руководство, не обязывающее никаким образом фирму Sagola. Значения, приведенные в техническом листе, являются рекомендуемыми и не должны считаться постоянными. Клиент должен провести тесты продуктов, поставленных фирмой Sagola, которые проверяют их адекватность и способность достижения требуемых клиентом целей. Вне нашего контроля остаются совершенно как уход за продуктом, так и его соответствующее применение: изменчивость условий окружающей среды нанесения и т.п., в связи с чем ответственность за применение продукта соответствующим образом несет клиент. Настоящим одновременно гарантируем качество продуктов фирмы Sagola, вытекающее из ранее установленных условий продажи и поставки.

(*) Min. 5 u.

ed. 11

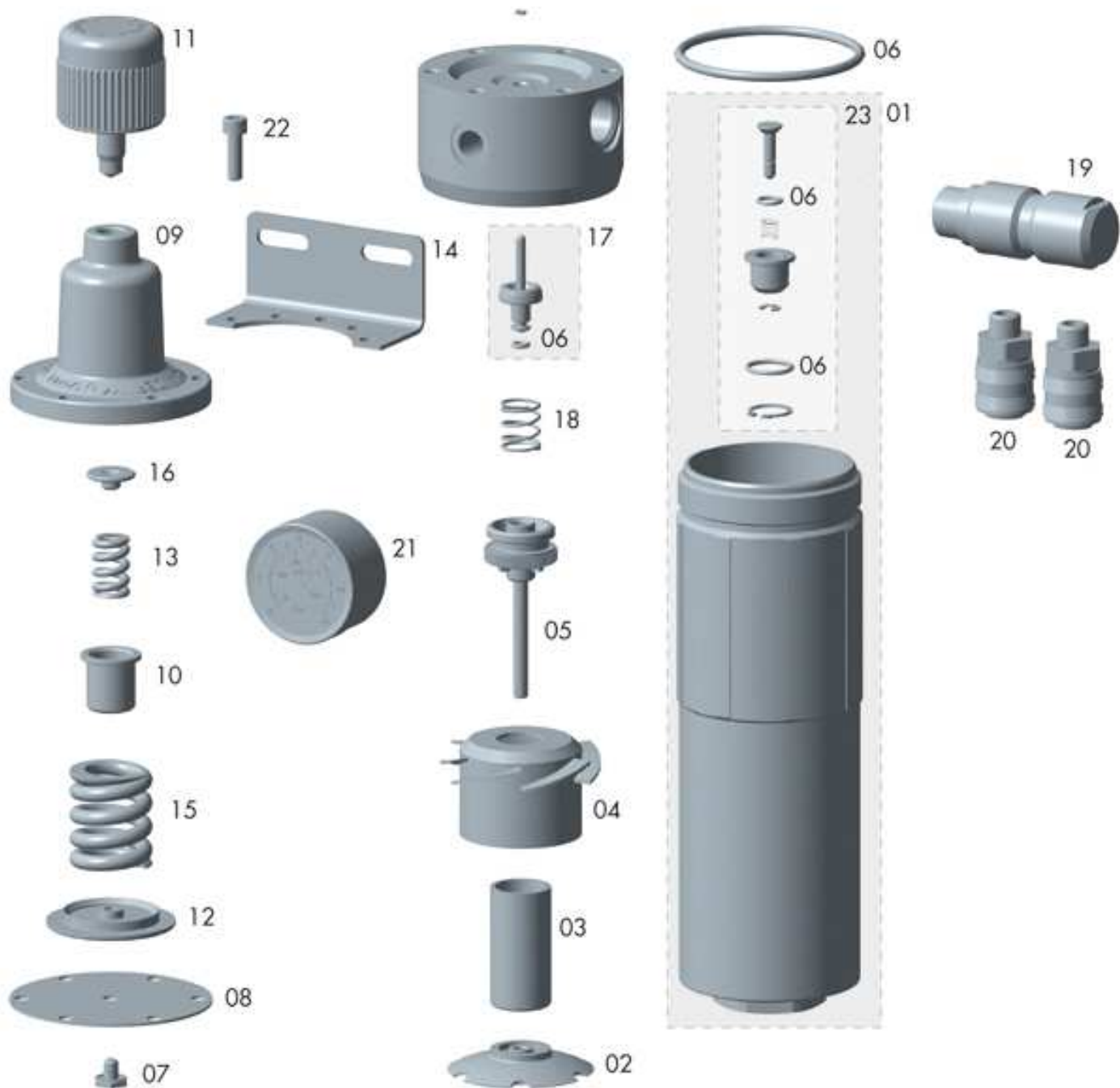

N°	Cod.	U.
01	56417704	1
02	57411202	1
03	53610203	1
04	52713103	1
05	56310604	1

N°	Cod.	U.
06	56418532	1
07	57210101	1
08	54610302	1
09	57110202	1
10	56310011	1

N°	Cod.	U.
11	57810341	1
12	50810016	1
13	54710245	1
14	53310202	1
15	54710263	1

N°	Cod.	U.
16	51911518	1
17	56417405	1
18	54710250	1
19	55712175	1
20	11010520	2

N°	Cod.	U.
21	54550016	1
22	57250817	6
23	56418533	1

• Este dibujo no es la lista de materiales
 • This drawing is not the bill of materials
 • Ce schéma n'est pas la liste de matériaux

• Diese Zeichnung ist nicht die Stückliste
 • Este desenho não é a lista de materiais
 • Questo disegno non è la distinta base